

# 平成25年度 バスケットボール新人大会南予地区予選

【男子】

県大会出場:5チーム(組合せ表の☆印)

県大会出場チームを総体南予地区予選のシードチームとする。

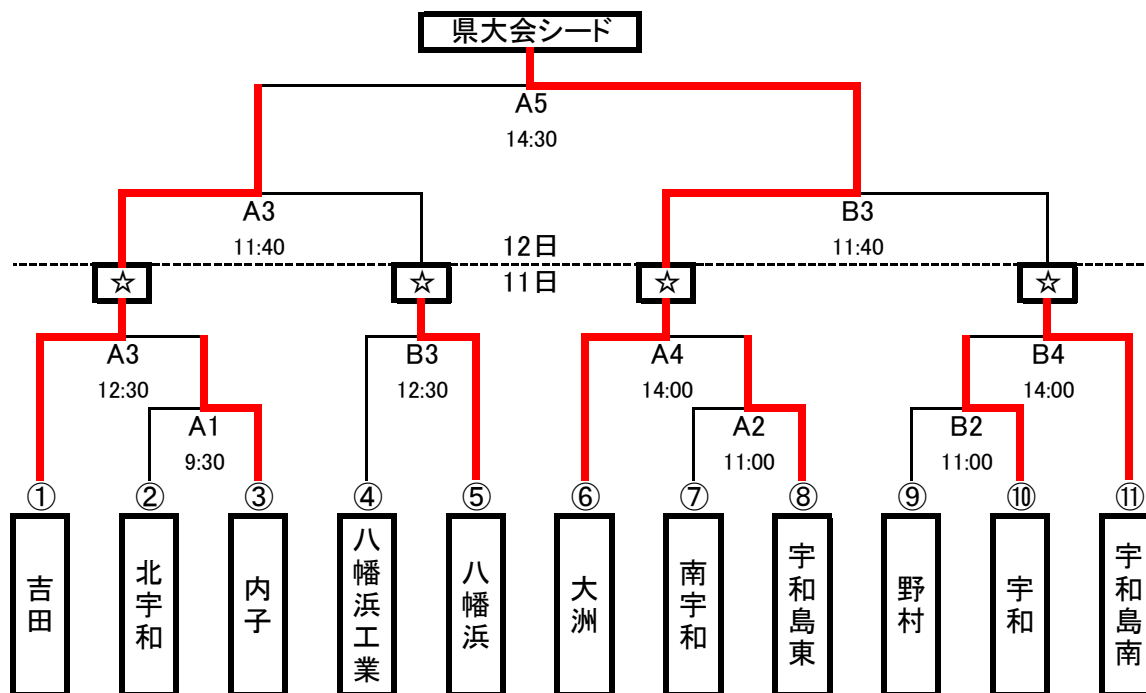

【敗者復活戦】12日

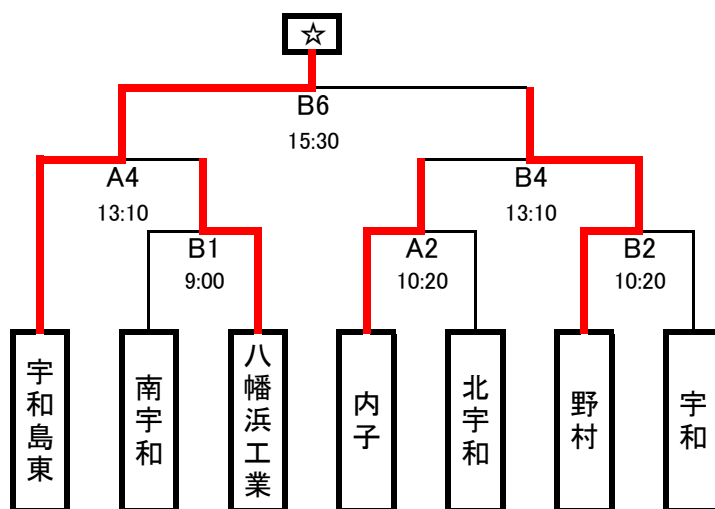

※ 試合会場: 吉田ふれあい運動公園(A・Bコート)

※ 試合時間: 11日(土) 正規の時間で実施

12日(日) 準決勝・決勝は正規の時間で実施、敗者復活戦は正規8分の4ピリオド

平成25年度 愛媛県高等学校バスケットボール新人大会 南予地区予選 [男子]結果

期日：平成25年1月11日(土)・12日(日)

会場：吉田ふれあい体育館(A/B)

No	Aチーム	得点					Bチーム	ランク	No	Aチーム	得点					Bチーム
A1	北宇和 高校	25	6 6 9 4	— — — —	28 32 16 27	103	内子 高校	1回戦								
A2	南宇和 高校	39	12 7 14 6	— — — —	19 12 12 18	61	宇和島東 高校	1回戦	B2	野村 高校	58	16 17 10 15	— — — —	19 13 11 16	59	宇和 高校
A3	吉田 高校	114	37 30 19 28	— — — —	5 10 26 15	56	内子 高校	2回戦	B3	八幡浜工業 高校	80	27 13 21 19	— — — —	23 19 20 24	86	八幡浜 高校
A4	大洲 高校	81	14 22 22 23	— — — —	13 7 14 7	41	宇和島東 高校	2回戦	B4	宇和 高校	28	2 11 4 11	— — — —	28 19 42 28	117	宇和島南 中等教育学校
								敗者復活 1回戦	B1	南宇和 高校	23	6 7 8 2	— — — —	3 15 19 6	43	八幡浜工業 高校
A2	内子 高校	81	22 21 16 22	— — — —	12 8 8 6	34	北宇和 高校	敗者復活 1回戦	B2	野村 高校	55	11 19 19 6	— — — —	6 6 11 10	33	宇和 高校
A3	吉田 高校	95	33 15 31 16	— — — —	12 21 12 12	57	八幡浜 高校	準決勝	B3	大洲 高校	90	25 20 22 23	— — — —	13 4 27 18	62	宇和島南 高校
A4	宇和島東 高校	56	19 14 8 15	— — — —	18 4 17 12	51	八幡浜工業 高校	敗者復活 2回戦	B4	内子 高校	59	11 14 18 16	— — — —	19 21 13 10	63	野村 高校
A5	吉田 高校	59	25 14 10 10	— — — —	18 19 17 21	75	大洲 高校	決勝 ・ 最終代表 決定戦	B6	宇和島東 高校	61	23 16 10 12	— — — —	8 3 12 13	36	野村 高校

・大洲、吉田、宇和島南、八幡浜、宇和島東が県大会に出場

# 平成25年度 バスケットボール新人大会南予地区予選

**【女子】**

県大会出場:5チーム(組合せ表の☆印)

県大会出場チームを総体南予地区予選のシードチームとする。

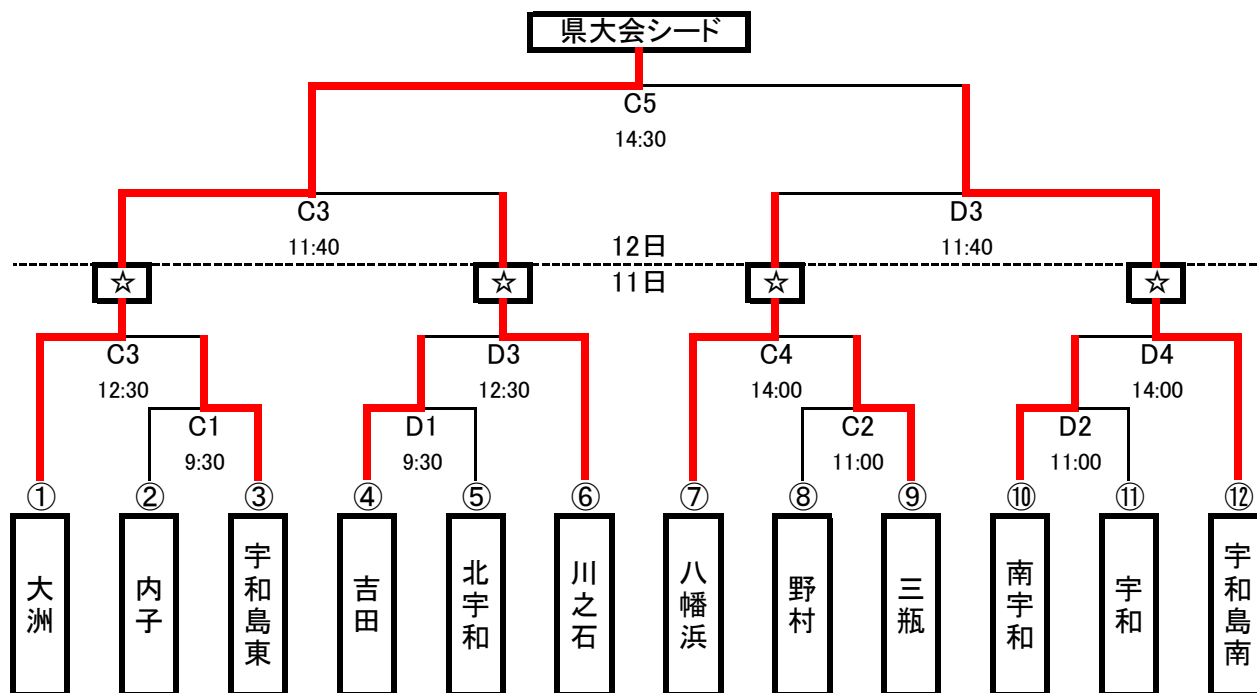

**【敗者復活戦】 13日**

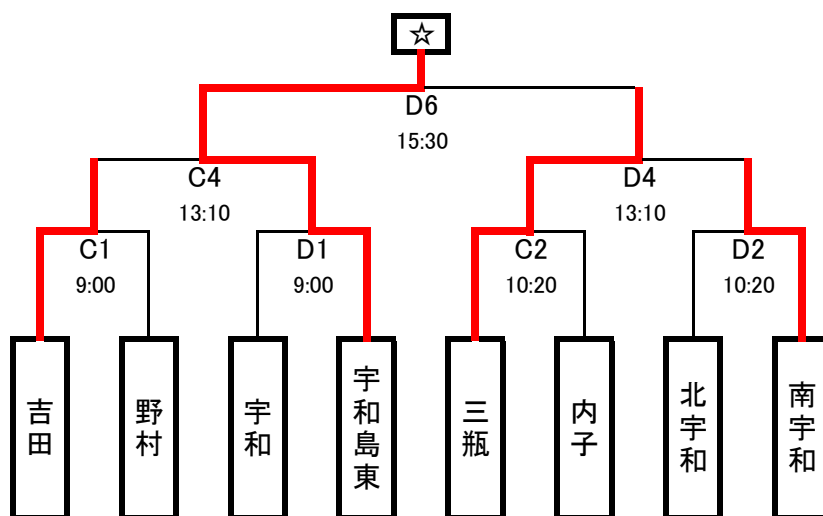

※ 試合会場: 吉田高校(C・Dコート)

※ 試合時間: 11日(土) 正規の時間で実施

12日(日) 準決勝・決勝は正規の時間で実施、敗者復活戦は正規8分の4ピリオド

平成25年度 愛媛県高等学校バスケットボール新人大会 南予地区予選 [女子]結果

期日：平成25年1月11日(土)・12日(日)

会場：吉田高校体育館(C/D)

No	Aチーム	得点					Bチーム	ランク	No	Aチーム	得点					Bチーム						
		0	7	6	9	27					14	24	24	28	12		9	6	11			
C1	内子 高校	22	7	6	9	27	98	宇和島東 高校	1回戦	D1	吉田 高校	90	24	24	28	12	9	6	11	38	北宇和高校 高校	
C2	野村 高校	31	6	4	7	11	59	三瓶 高校	1回戦	D2	南宇和 高校	79	20	27	14	18	2	2	0	2	6	宇和 高校
C3	大洲 高校	81	22	20	22	10	58	宇和島東 高校	2回戦	D3	吉田 高校	42	9	12	15	6	22	21	23	21	87	川之石 高校
C4	八幡浜 高校	55	16	15	12	9	40	三瓶 高校	2回戦	D4	南宇和 高校	35	10	9	4	12	25	15	29	23	92	宇和島南 中等教育学校
C1	吉田 高校	50	12	14	11	6	27	野村 高校	敗者復活 1回戦	D1	宇和 高校	10	2	4	2	2	28	26	19	24	97	宇和島東 高校
C2	三瓶 高校	66	19	21	15	8	40	内子 高校	敗者復活 1回戦	D2	北宇和 高校	37	8	5	14	10	6	10	17	12	45	南宇和 高校
C3	大洲 高校	58	21	14	12	6	29	川之石 高校	準決勝	D3	八幡浜 高校	50	10	12	18	10	11	17	18	21	67	宇和島南 中等教育学校
C4	吉田 高校	31	11	6	8	19	77	宇和島東 高校	敗者復活 2回戦	D4	三瓶 高校	52	18	12	11	11	6	16	12	10	44	南宇和 高校
C5	大洲 高校	78	23	10	21	23	65	宇和島南 中等教育学校	決勝 ・ 最終代表 決定戦	D6	宇和島東 高校	52	10	15	17	10	12	10	17	2	41	三瓶 高校

・大洲、宇和島南、川之石、八幡浜、宇和島東が県大会に出場