

スポレク祭 2014 組合せ

A・Bコート 県総合運動公園体育館
 C・Dコート 伊予市しおさい体育館
 E・Fコート 砥部町ゆとり館体育館

男子の部

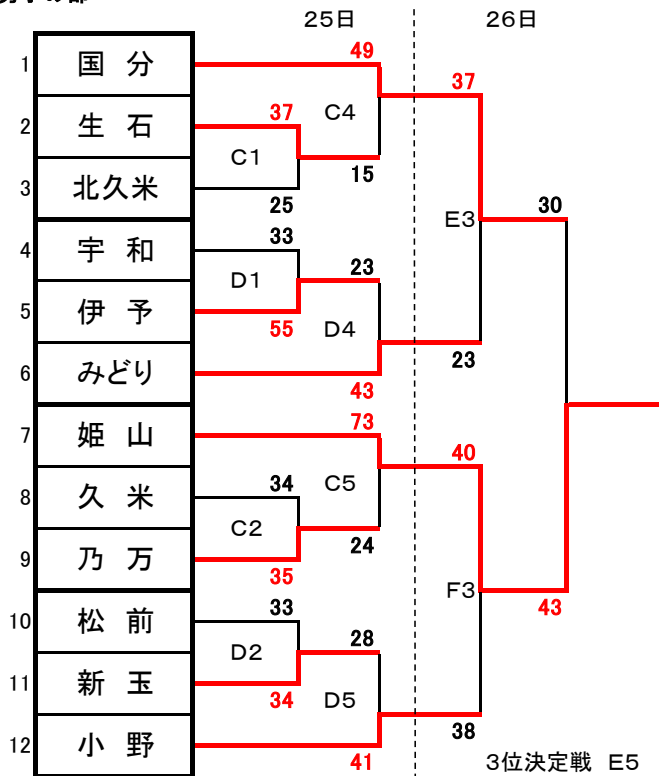

試合時間	25日	26日
第1試合	9:50	9:40
第2試合	10:55	10:45
第3試合	12:00	11:50
第4試合	13:05	12:55
第5試合	14:10	14:00
第6試合	15:15	15:00

3位決定戦 E5
 みどり 29
 小野 25

・男女両方とも3位決定戦のみ行う。
 ・決勝戦は、別日の「愛媛県バスケットボールカーニバル」にて行う。

- 開会式は県総合運動公園のみ行います。9:20～(県総合運動公園の第1～第3試合のチームが参加)
- 第一試合オフィシャル(第2試合以降は負けチーム)
 25日 Aコート(伊予 女子) Bコート(味生第二 女子)
 Cコート(和気 女子) Dコート(岡田 女子)
 26日 Eコート(26日E3試合若番チーム)
 Fコート(26日F3試合若番チーム)
 3位決定戦は、前試合の勝者チームで行う。

女子の部

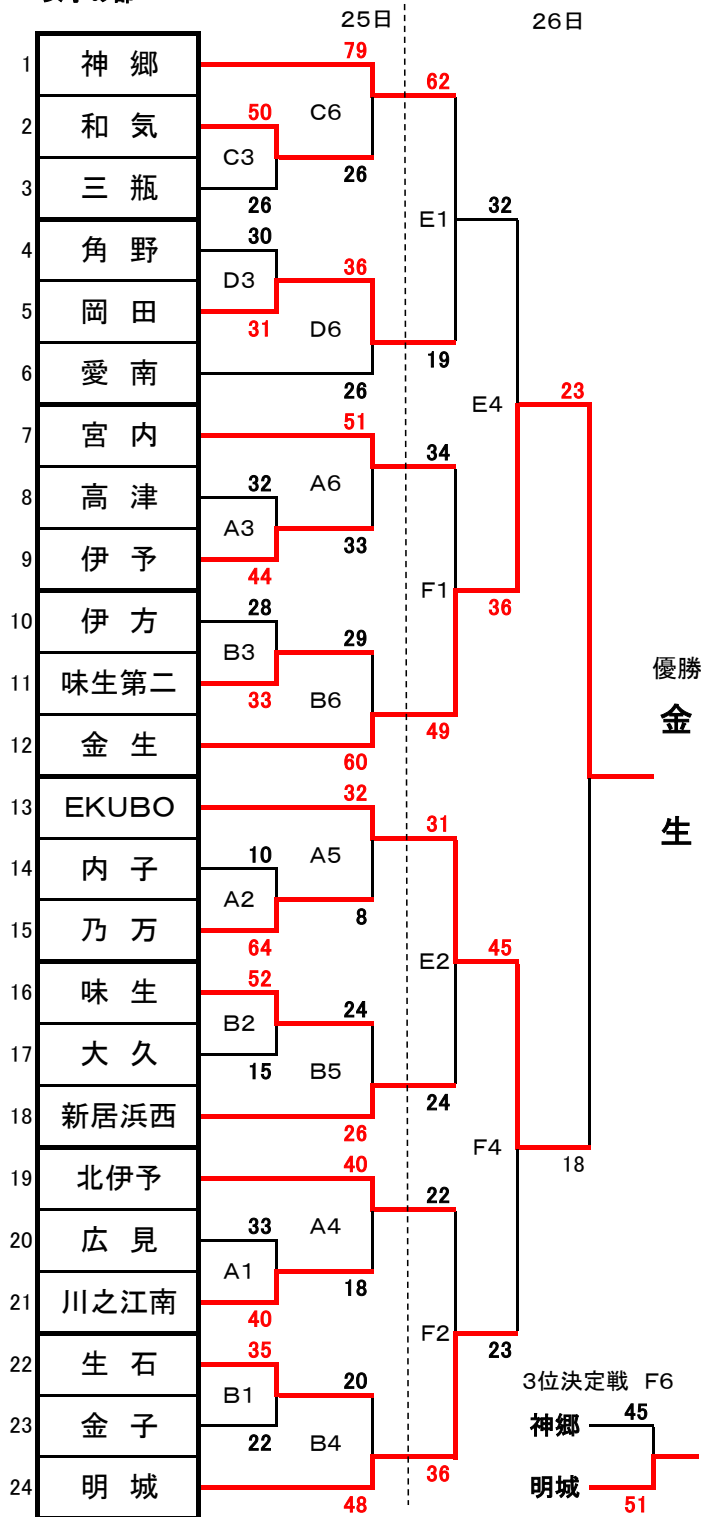

3位決定戦 F6
 神郷 45
 明城 51

10月25日(土)

県総合運動公園体育館

時刻			Aコート			時刻			Bコート																						
1	9:50	女	広見	33	<table border="1"> <tr><td>2</td><td>7</td></tr> <tr><td>11</td><td>14</td></tr> <tr><td>11</td><td>9</td></tr> <tr><td>9</td><td>10</td></tr> </table>	2	7	11	14	11	9	9	10	40	川之江南	1	9:30	女	生石	35	<table border="1"> <tr><td>10</td><td>2</td></tr> <tr><td>6</td><td>3</td></tr> <tr><td>8</td><td>4</td></tr> <tr><td>11</td><td>13</td></tr> </table>	10	2	6	3	8	4	11	13	22	金子
2	7																														
11	14																														
11	9																														
9	10																														
10	2																														
6	3																														
8	4																														
11	13																														
2	10:55	女	内子	10	<table border="1"> <tr><td>2</td><td>16</td></tr> <tr><td>4</td><td>14</td></tr> <tr><td>4</td><td>16</td></tr> <tr><td>0</td><td>18</td></tr> </table>	2	16	4	14	4	16	0	18	64	乃万	2	10:40	女	味生	52	<table border="1"> <tr><td>11</td><td>2</td></tr> <tr><td>13</td><td>5</td></tr> <tr><td>14</td><td>6</td></tr> <tr><td>14</td><td>2</td></tr> </table>	11	2	13	5	14	6	14	2	15	大久
2	16																														
4	14																														
4	16																														
0	18																														
11	2																														
13	5																														
14	6																														
14	2																														
3	12:00	女	高津	32	<table border="1"> <tr><td>7</td><td>5</td></tr> <tr><td>7</td><td>9</td></tr> <tr><td>7</td><td>20</td></tr> <tr><td>11</td><td>10</td></tr> </table>	7	5	7	9	7	20	11	10	44	伊予	3	11:50	女	伊方	28	<table border="1"> <tr><td>6</td><td>6</td></tr> <tr><td>4</td><td>4</td></tr> <tr><td>9</td><td>11</td></tr> <tr><td>9</td><td>12</td></tr> </table>	6	6	4	4	9	11	9	12	33	味生第二
7	5																														
7	9																														
7	20																														
11	10																														
6	6																														
4	4																														
9	11																														
9	12																														
4	13:05	女	北伊予	40	<table border="1"> <tr><td>15</td><td>2</td></tr> <tr><td>6</td><td>4</td></tr> <tr><td>8</td><td>6</td></tr> <tr><td>11</td><td>6</td></tr> </table>	15	2	6	4	8	6	11	6	18	A1勝者 川之江南	4	13:00	女	B1勝者 生石	20	<table border="1"> <tr><td>4</td><td>16</td></tr> <tr><td>12</td><td>15</td></tr> <tr><td>4</td><td>9</td></tr> <tr><td>0</td><td>8</td></tr> </table>	4	16	12	15	4	9	0	8	48	明城
15	2																														
6	4																														
8	6																														
11	6																														
4	16																														
12	15																														
4	9																														
0	8																														
5	14:10	女	EKUBO	32	<table border="1"> <tr><td>13</td><td>6</td></tr> <tr><td>11</td><td>0</td></tr> <tr><td>6</td><td>2</td></tr> <tr><td>2</td><td>0</td></tr> </table>	13	6	11	0	6	2	2	0	8	A2勝者 乃万	5	14:10	女	B2勝者 味生	24	<table border="1"> <tr><td>6</td><td>6</td></tr> <tr><td>12</td><td>2</td></tr> <tr><td>6</td><td>4</td></tr> <tr><td>0</td><td>14</td></tr> </table>	6	6	12	2	6	4	0	14	26	新居浜西
13	6																														
11	0																														
6	2																														
2	0																														
6	6																														
12	2																														
6	4																														
0	14																														
6	15:15	女	宮内	51	<table border="1"> <tr><td>13</td><td>6</td></tr> <tr><td>10</td><td>12</td></tr> <tr><td>12</td><td>8</td></tr> <tr><td>16</td><td>7</td></tr> </table>	13	6	10	12	12	8	16	7	33	A3勝者 伊予	5	15:20	女	B3勝者 味生第二	29	<table border="1"> <tr><td>7</td><td>17</td></tr> <tr><td>12</td><td>13</td></tr> <tr><td>8</td><td>8</td></tr> <tr><td>2</td><td>22</td></tr> </table>	7	17	12	13	8	8	2	22	60	金生
13	6																														
10	12																														
12	8																														
16	7																														
7	17																														
12	13																														
8	8																														
2	22																														

伊予市しおさい公園体育館

時刻			Cコート			時刻			Dコート																								
1	9:50	男	生石	37	<table border="1"> <tr><td>2</td><td>2</td></tr> <tr><td>12</td><td>6</td></tr> <tr><td>12</td><td>7</td></tr> <tr><td>11</td><td>10</td></tr> </table>	2	2	12	6	12	7	11	10	25	北久米	1	9:50	男	宇和	33	<table border="1"> <tr><td>13</td><td>10</td></tr> <tr><td>7</td><td>20</td></tr> <tr><td>3</td><td>14</td></tr> <tr><td>10</td><td>11</td></tr> </table>	13	10	7	20	3	14	10	11	55	伊予		
2	2																																
12	6																																
12	7																																
11	10																																
13	10																																
7	20																																
3	14																																
10	11																																
2	10:55	男	久米	34	<table border="1"> <tr><td>13</td><td>9</td></tr> <tr><td>3</td><td>4</td></tr> <tr><td>12</td><td>10</td></tr> <tr><td>2</td><td>0</td></tr> <tr><td>4</td><td>5</td></tr> </table>	13	9	3	4	12	10	2	0	4	5	28	乃万	2	10:55	男	松前	33	<table border="1"> <tr><td>10</td><td>11</td></tr> <tr><td>8</td><td>6</td></tr> <tr><td>8</td><td>7</td></tr> <tr><td>7</td><td>10</td></tr> </table>	10	11	8	6	8	7	7	10	34	新玉
13	9																																
3	4																																
12	10																																
2	0																																
4	5																																
10	11																																
8	6																																
8	7																																
7	10																																
3	12:00	女	和気	49	<table border="1"> <tr><td>15</td><td>4</td></tr> <tr><td>8</td><td>4</td></tr> <tr><td>14</td><td>6</td></tr> <tr><td>12</td><td>12</td></tr> </table>	15	4	8	4	14	6	12	12	26	三瓶	3	12:00	女	角野	30	<table border="1"> <tr><td>6</td><td>16</td></tr> <tr><td>10</td><td>3</td></tr> <tr><td>8</td><td>7</td></tr> <tr><td>6</td><td>5</td></tr> </table>	6	16	10	3	8	7	6	5	31	岡田		
15	4																																
8	4																																
14	6																																
12	12																																
6	16																																
10	3																																
8	7																																
6	5																																
4	13:05	男	国分	49	<table border="1"> <tr><td>18</td><td>3</td></tr> <tr><td>6</td><td>4</td></tr> <tr><td>12</td><td>2</td></tr> <tr><td>13</td><td>6</td></tr> </table>	18	3	6	4	12	2	13	6	15	生石	4	13:05	男	伊予	23	<table border="1"> <tr><td>4</td><td>15</td></tr> <tr><td>7</td><td>13</td></tr> <tr><td>2</td><td>9</td></tr> <tr><td>10</td><td>6</td></tr> </table>	4	15	7	13	2	9	10	6	43	みどり		
18	3																																
6	4																																
12	2																																
13	6																																
4	15																																
7	13																																
2	9																																
10	6																																
5	14:10	男	姫山	73	<table border="1"> <tr><td>16</td><td>6</td></tr> <tr><td>30</td><td>2</td></tr> <tr><td>18</td><td>5</td></tr> <tr><td>9</td><td>11</td></tr> </table>	16	6	30	2	18	5	9	11	24	乃万	5	14:10	男	新玉	28	<table border="1"> <tr><td>10</td><td>5</td></tr> <tr><td>2</td><td>16</td></tr> <tr><td>8</td><td>12</td></tr> <tr><td>8</td><td>8</td></tr> </table>	10	5	2	16	8	12	8	8	41	小野		
16	6																																
30	2																																
18	5																																
9	11																																
10	5																																
2	16																																
8	12																																
8	8																																
6	15:15	女	神郷	79	<table border="1"> <tr><td>22</td><td>6</td></tr> <tr><td>26</td><td>6</td></tr> <tr><td>19</td><td>2</td></tr> <tr><td>12</td><td>2</td></tr> </table>	22	6	26	6	19	2	12	2	16	和気	5	15:15	女	岡田	36	<table border="1"> <tr><td>9</td><td>6</td></tr> <tr><td>2</td><td>8</td></tr> <tr><td>11</td><td>2</td></tr> <tr><td>14</td><td>10</td></tr> </table>	9	6	2	8	11	2	14	10	26	愛南		
22	6																																
26	6																																
19	2																																
12	2																																
9	6																																
2	8																																
11	2																																
14	10																																

10月26日(日)

砥部町ゆとり館体育館

時刻			Eコート			時刻			Fコート				
1	9:40	女	C6勝者 神郷	62	19	D6勝者 岡田	1	9:40	女	A6勝者 宮内	34	49	B6勝者 金生
			<div style="display: flex; align-items: center;"> <div style="border: 1px solid black; padding: 2px; margin-right: 5px;">19</div> <div style="margin: 0 5px;">—</div> <div style="border: 1px solid black; padding: 2px; margin-right: 5px;">2</div> </div> <div style="display: flex; align-items: center;"> <div style="border: 1px solid black; padding: 2px; margin-right: 5px;">12</div> <div style="margin: 0 5px;">—</div> <div style="border: 1px solid black; padding: 2px; margin-right: 5px;">3</div> </div> <div style="display: flex; align-items: center;"> <div style="border: 1px solid black; padding: 2px; margin-right: 5px;">18</div> <div style="margin: 0 5px;">—</div> <div style="border: 1px solid black; padding: 2px; margin-right: 5px;">8</div> </div> <div style="display: flex; align-items: center;"> <div style="border: 1px solid black; padding: 2px; margin-right: 5px;">13</div> <div style="margin: 0 5px;">—</div> <div style="border: 1px solid black; padding: 2px; margin-right: 5px;">6</div> </div>						<div style="display: flex; align-items: center;"> <div style="border: 1px solid black; padding: 2px; margin-right: 5px;">16</div> <div style="margin: 0 5px;">—</div> <div style="border: 1px solid black; padding: 2px; margin-right: 5px;">8</div> </div> <div style="display: flex; align-items: center;"> <div style="border: 1px solid black; padding: 2px; margin-right: 5px;">3</div> <div style="margin: 0 5px;">—</div> <div style="border: 1px solid black; padding: 2px; margin-right: 5px;">17</div> </div> <div style="display: flex; align-items: center;"> <div style="border: 1px solid black; padding: 2px; margin-right: 5px;">11</div> <div style="margin: 0 5px;">—</div> <div style="border: 1px solid black; padding: 2px; margin-right: 5px;">14</div> </div> <div style="display: flex; align-items: center;"> <div style="border: 1px solid black; padding: 2px; margin-right: 5px;">4</div> <div style="margin: 0 5px;">—</div> <div style="border: 1px solid black; padding: 2px; margin-right: 5px;">10</div> </div>				
2	10:45	女	A5勝者 EKUBO	31	24	B5勝者 新居浜西	2	10:45	女	A4勝者 北伊予	22	36	B4勝者 明城
			<div style="display: flex; align-items: center;"> <div style="border: 1px solid black; padding: 2px; margin-right: 5px;">9</div> <div style="margin: 0 5px;">—</div> <div style="border: 1px solid black; padding: 2px; margin-right: 5px;">6</div> </div> <div style="display: flex; align-items: center;"> <div style="border: 1px solid black; padding: 2px; margin-right: 5px;">6</div> <div style="margin: 0 5px;">—</div> <div style="border: 1px solid black; padding: 2px; margin-right: 5px;">6</div> </div> <div style="display: flex; align-items: center;"> <div style="border: 1px solid black; padding: 2px; margin-right: 5px;">4</div> <div style="margin: 0 5px;">—</div> <div style="border: 1px solid black; padding: 2px; margin-right: 5px;">6</div> </div> <div style="display: flex; align-items: center;"> <div style="border: 1px solid black; padding: 2px; margin-right: 5px;">12</div> <div style="margin: 0 5px;">—</div> <div style="border: 1px solid black; padding: 2px; margin-right: 5px;">6</div> </div>						<div style="display: flex; align-items: center;"> <div style="border: 1px solid black; padding: 2px; margin-right: 5px;">2</div> <div style="margin: 0 5px;">—</div> <div style="border: 1px solid black; padding: 2px; margin-right: 5px;">8</div> </div> <div style="display: flex; align-items: center;"> <div style="border: 1px solid black; padding: 2px; margin-right: 5px;">8</div> <div style="margin: 0 5px;">—</div> <div style="border: 1px solid black; padding: 2px; margin-right: 5px;">10</div> </div> <div style="display: flex; align-items: center;"> <div style="border: 1px solid black; padding: 2px; margin-right: 5px;">6</div> <div style="margin: 0 5px;">—</div> <div style="border: 1px solid black; padding: 2px; margin-right: 5px;">14</div> </div> <div style="display: flex; align-items: center;"> <div style="border: 1px solid black; padding: 2px; margin-right: 5px;">6</div> <div style="margin: 0 5px;">—</div> <div style="border: 1px solid black; padding: 2px; margin-right: 5px;">4</div> </div>				
3	11:50	男	C4勝者 国分	37	23	D4勝者 みどり	3	11:50	男	C5勝者 姫山	40	38	D5勝者 小野
			<div style="display: flex; align-items: center;"> <div style="border: 1px solid black; padding: 2px; margin-right: 5px;">17</div> <div style="margin: 0 5px;">—</div> <div style="border: 1px solid black; padding: 2px; margin-right: 5px;">2</div> </div> <div style="display: flex; align-items: center;"> <div style="border: 1px solid black; padding: 2px; margin-right: 5px;">4</div> <div style="margin: 0 5px;">—</div> <div style="border: 1px solid black; padding: 2px; margin-right: 5px;">10</div> </div> <div style="display: flex; align-items: center;"> <div style="border: 1px solid black; padding: 2px; margin-right: 5px;">7</div> <div style="margin: 0 5px;">—</div> <div style="border: 1px solid black; padding: 2px; margin-right: 5px;">4</div> </div> <div style="display: flex; align-items: center;"> <div style="border: 1px solid black; padding: 2px; margin-right: 5px;">9</div> <div style="margin: 0 5px;">—</div> <div style="border: 1px solid black; padding: 2px; margin-right: 5px;">7</div> </div>						<div style="display: flex; align-items: center;"> <div style="border: 1px solid black; padding: 2px; margin-right: 5px;">14</div> <div style="margin: 0 5px;">—</div> <div style="border: 1px solid black; padding: 2px; margin-right: 5px;">15</div> </div> <div style="display: flex; align-items: center;"> <div style="border: 1px solid black; padding: 2px; margin-right: 5px;">4</div> <div style="margin: 0 5px;">—</div> <div style="border: 1px solid black; padding: 2px; margin-right: 5px;">4</div> </div> <div style="display: flex; align-items: center;"> <div style="border: 1px solid black; padding: 2px; margin-right: 5px;">8</div> <div style="margin: 0 5px;">—</div> <div style="border: 1px solid black; padding: 2px; margin-right: 5px;">15</div> </div> <div style="display: flex; align-items: center;"> <div style="border: 1px solid black; padding: 2px; margin-right: 5px;">14</div> <div style="margin: 0 5px;">—</div> <div style="border: 1px solid black; padding: 2px; margin-right: 5px;">4</div> </div>				
4	12:55	女	E1勝者 神郷	32	36	F1勝者 金生	4	12:55	女	E2勝者 EKUBO	45	23	F2勝者 明城
			<div style="display: flex; align-items: center;"> <div style="border: 1px solid black; padding: 2px; margin-right: 5px;">8</div> <div style="margin: 0 5px;">—</div> <div style="border: 1px solid black; padding: 2px; margin-right: 5px;">8</div> </div> <div style="display: flex; align-items: center;"> <div style="border: 1px solid black; padding: 2px; margin-right: 5px;">7</div> <div style="margin: 0 5px;">—</div> <div style="border: 1px solid black; padding: 2px; margin-right: 5px;">5</div> </div> <div style="display: flex; align-items: center;"> <div style="border: 1px solid black; padding: 2px; margin-right: 5px;">4</div> <div style="margin: 0 5px;">—</div> <div style="border: 1px solid black; padding: 2px; margin-right: 5px;">11</div> </div> <div style="display: flex; align-items: center;"> <div style="border: 1px solid black; padding: 2px; margin-right: 5px;">13</div> <div style="margin: 0 5px;">—</div> <div style="border: 1px solid black; padding: 2px; margin-right: 5px;">12</div> </div>						<div style="display: flex; align-items: center;"> <div style="border: 1px solid black; padding: 2px; margin-right: 5px;">8</div> <div style="margin: 0 5px;">—</div> <div style="border: 1px solid black; padding: 2px; margin-right: 5px;">8</div> </div> <div style="display: flex; align-items: center;"> <div style="border: 1px solid black; padding: 2px; margin-right: 5px;">6</div> <div style="margin: 0 5px;">—</div> <div style="border: 1px solid black; padding: 2px; margin-right: 5px;">6</div> </div> <div style="display: flex; align-items: center;"> <div style="border: 1px solid black; padding: 2px; margin-right: 5px;">13</div> <div style="margin: 0 5px;">—</div> <div style="border: 1px solid black; padding: 2px; margin-right: 5px;">6</div> </div> <div style="display: flex; align-items: center;"> <div style="border: 1px solid black; padding: 2px; margin-right: 5px;">18</div> <div style="margin: 0 5px;">—</div> <div style="border: 1px solid black; padding: 2px; margin-right: 5px;">3</div> </div>				
5	14:00	男3位決定戦	E3敗者 みどり	29	25	F3敗者 小野	5						
			<div style="display: flex; align-items: center;"> <div style="border: 1px solid black; padding: 2px; margin-right: 5px;">8</div> <div style="margin: 0 5px;">—</div> <div style="border: 1px solid black; padding: 2px; margin-right: 5px;">8</div> </div> <div style="display: flex; align-items: center;"> <div style="border: 1px solid black; padding: 2px; margin-right: 5px;">5</div> <div style="margin: 0 5px;">—</div> <div style="border: 1px solid black; padding: 2px; margin-right: 5px;">11</div> </div> <div style="display: flex; align-items: center;"> <div style="border: 1px solid black; padding: 2px; margin-right: 5px;">10</div> <div style="margin: 0 5px;">—</div> <div style="border: 1px solid black; padding: 2px; margin-right: 5px;">4</div> </div> <div style="display: flex; align-items: center;"> <div style="border: 1px solid black; padding: 2px; margin-right: 5px;">6</div> <div style="margin: 0 5px;">—</div> <div style="border: 1px solid black; padding: 2px; margin-right: 5px;">2</div> </div>						<div style="display: flex; align-items: center;"> <div style="border: 1px solid black; padding: 2px; margin-right: 5px;">8</div> <div style="margin: 0 5px;">—</div> <div style="border: 1px solid black; padding: 2px; margin-right: 5px;">8</div> </div> <div style="display: flex; align-items: center;"> <div style="border: 1px solid black; padding: 2px; margin-right: 5px;">6</div> <div style="margin: 0 5px;">—</div> <div style="border: 1px solid black; padding: 2px; margin-right: 5px;">6</div> </div> <div style="display: flex; align-items: center;"> <div style="border: 1px solid black; padding: 2px; margin-right: 5px;">13</div> <div style="margin: 0 5px;">—</div> <div style="border: 1px solid black; padding: 2px; margin-right: 5px;">6</div> </div> <div style="display: flex; align-items: center;"> <div style="border: 1px solid black; padding: 2px; margin-right: 5px;">18</div> <div style="margin: 0 5px;">—</div> <div style="border: 1px solid black; padding: 2px; margin-right: 5px;">3</div> </div>				
6							5	15:00	女3位決定戦	E4敗者 神郷	45	51	F4敗者 明城
			<div style="display: flex; align-items: center;"> <div style="border: 1px solid black; padding: 2px; margin-right: 5px;">6</div> <div style="margin: 0 5px;">—</div> <div style="border: 1px solid black; padding: 2px; margin-right: 5px;">1</div> </div> <div style="display: flex; align-items: center;"> <div style="border: 1px solid black; padding: 2px; margin-right: 5px;">4</div> <div style="margin: 0 5px;">—</div> <div style="border: 1px solid black; padding: 2px; margin-right: 5px;">7</div> </div> <div style="display: flex; align-items: center;"> <div style="border: 1px solid black; padding: 2px; margin-right: 5px;">4</div> <div style="margin: 0 5px;">—</div> <div style="border: 1px solid black; padding: 2px; margin-right: 5px;">2</div> </div> <div style="display: flex; align-items: center;"> <div style="border: 1px solid black; padding: 2px; margin-right: 5px;">9</div> <div style="margin: 0 5px;">—</div> <div style="border: 1px solid black; padding: 2px; margin-right: 5px;">8</div> </div>						<div style="display: flex; align-items: center;"> <div style="border: 1px solid black; padding: 2px; margin-right: 5px;">18</div> <div style="margin: 0 5px;">—</div> <div style="border: 1px solid black; padding: 2px; margin-right: 5px;">5</div> </div> <div style="display: flex; align-items: center;"> <div style="border: 1px solid black; padding: 2px; margin-right: 5px;">7</div> <div style="margin: 0 5px;">—</div> <div style="border: 1px solid black; padding: 2px; margin-right: 5px;">17</div> </div> <div style="display: flex; align-items: center;"> <div style="border: 1px solid black; padding: 2px; margin-right: 5px;">7</div> <div style="margin: 0 5px;">—</div> <div style="border: 1px solid black; padding: 2px; margin-right: 5px;">20</div> </div> <div style="display: flex; align-items: center;"> <div style="border: 1px solid black; padding: 2px; margin-right: 5px;">13</div> <div style="margin: 0 5px;">—</div> <div style="border: 1px solid black; padding: 2px; margin-right: 5px;">9</div> </div>				

11月2日(日)

松山市総合コミュニティーセンター

時刻			Eコート			時刻			Fコート			
1	9:00	女子決勝	E3勝者 金生	23	18	F3勝者 EKUBO						
			<div style="display: flex; align-items: center;"> <div style="border: 1px solid black; padding: 2px; margin-right: 5px;">6</div> <div style="margin: 0 5px;">—</div> <div style="border: 1px solid black; padding: 2px; margin-right: 5px;">1</div> </div> <div style="display: flex; align-items: center;"> <div style="border: 1px solid black; padding: 2px; margin-right: 5px;">4</div> <div style="margin: 0 5px;">—</div> <div style="border: 1px solid black; padding: 2px; margin-right: 5px;">7</div> </div> <div style="display: flex; align-items: center;"> <div style="border: 1px solid black; padding: 2px; margin-right: 5px;">4</div> <div style="margin: 0 5px;">—</div> <div style="border: 1px solid black; padding: 2px; margin-right: 5px;">2</div> </div> <div style="display: flex; align-items: center;"> <div style="border: 1px solid black; padding: 2px; margin-right: 5px;">9</div> <div style="margin: 0 5px;">—</div> <div style="border: 1px solid black; padding: 2px; margin-right: 5px;">8</div> </div>						<div style="display: flex; align-items: center;"> <div style="border: 1px solid black; padding: 2px; margin-right: 5px;">4</div> <div style="margin: 0 5px;">—</div> <div style="border: 1px solid black; padding: 2px; margin-right: 5px;">7</div> </div> <div style="display: flex; align-items: center;"> <div style="border: 1px solid black; padding: 2px; margin-right: 5px;">7</div> <div style="margin: 0 5px;">—</div> <div style="border: 1px solid black; padding: 2px; margin-right: 5px;">10</div> </div> <div style="display: flex; align-items: center;"> <div style="border: 1px solid black; padding: 2px; margin-right: 5px;">7</div> <div style="margin: 0 5px;">—</div> <div style="border: 1px solid black; padding: 2px; margin-right: 5px;">7</div> </div> <div style="display: flex; align-items: center;"> <div style="border: 1px solid black; padding: 2px; margin-right: 5px;">12</div> <div style="margin: 0 5px;">—</div> <div style="border: 1px solid black; padding: 2px; margin-right: 5px;">19</div> </div>			
2	10:10	男子決勝	E4勝者 国分	30	43	F4勝者 姫山						

大会名称: **愛媛県
スポーツレクリエーション祭2014大会**

開催場所: **松山市総合コミュニティセンター体育館 Mコート**

試合区分: **No. 1 女子 決勝**

期 日: **2014(H26)年11月2日(日)**

主審: **菊池 哲也**

開始時間: **09:00**

副審: **渡邊 紘子**

終了時間: **10:00**

金生 (東予)	○ 23	6 — 1 4 — 7 4 — 2 9 — 8 — —	● 18	EKUBO (中予)
-----------------------	----------------	--	----------------	--------------------------

No.	S	選手名	PTS	3P	2P	FT	F
4	*	横内 采美	9	0	2	5	2
5		森実 優芽	4	0	2	0	0
6	*	小川 真歩	4	0	2	0	0
7	*	森川 愛梨	0	0	0	0	0
8		白石 萌絵	4	0	2	0	2
9		篠森 琳華	0	0	0	0	0
10		吉岡 愛佳	2	0	1	0	0
11	*	楠橋 梨乃	0	0	0	0	0
12	*	五百木美季	0	0	0	0	0
13		石川 瑠花	0	0	0	0	0
14		吉岡 結花	-	-	-	-	-
15		石川 妃奈穂	-	-	-	-	-
HC		西川 友義 / TEAM					-
		合計	23	0	9	5	4

No.	S	選手名	PTS	3P	2P	FT	F
4		大東 彩萌	0	0	0	0	0
5	*	上田 芽生	6	0	3	0	2
6		高本 夢乃	0	0	0	0	1
7		桂 愛里	-	-	-	-	-
8		西村 乙華	4	0	2	0	1
9		藤平ゆきの	3	0	1	1	0
10	*	加藤 雅	0	0	0	0	0
11		濱野 友那	0	0	0	0	0
12	*	樫本菜々花	2	0	1	0	2
13		竹本 愛希	-	-	-	-	-
14	*	小田美沙紀	0	0	0	0	0
15		台野 遥菜	-	-	-	-	-
16		田中葉々海	-	-	-	-	-
17	*	新矢 玲実	3	0	1	1	1
18		宮本 凜	-	-	-	-	-
HC		大野加壽子 / TEAM					-
		合計	18	0	8	2	7

S: スターター PTS: ポイント 3P: 3ポイントシュート 2P: 2ポイントシュート FT: フリースロー F: ファール

1Q 金生は1-3-1ゾーン、EKUBOはマンツーマンでスタート。序盤、金生はパスを、EKUBOは#5のドライブ中心にオフェンスを仕掛ける。両チームともジャンプシュートが決まらないが、残り2分17秒EKUBO#17がフリースローで先制。金生も#4がジャンプシュートを決め反撃。その後は金生が連続得点。EKUBOは得点が伸びず、6-1金生リードで終了。
 2Q 金生の1-3-1ゾーンディフェンスに対してEKUBOのパスが回り始める。残り3分37秒で金生がタイムアウト。中盤、EKUBOはパスを回してアウトサイドから攻めるが、なかなか決まらず得点が伸びない。金生は#10のインサイドや#8のリバウンドシュートで加点する。終盤、EKUBOは#8のアウトサイドシュートで連続得点し、8-10と追いつける。その後は両チーム得点できず、金生リードで終了。
 3Q EKUBOはセンター#5にボールを入れようとするが、金生の1-3-1ゾーンがそれを阻む。対する金生、ボールはよく回るが、シュートがなかなか決まらない。開始2分、両チーム無得点。その後、金生#4のドライブやEKUBO#12のアウトサイドが決まるが、両チームとも攻めあぐねる展開が続く。終了間際、金生#5が速攻で加点。14-10金生リードで終了。
 4Q EKUBOはドライブを仕掛けるが、金生の1-3-1ゾーンをなかなか突破できず、アウトサイドからのシュートも不発で苦しい展開。金生は#4や#5が中央を突破して得点につなげ、突き放す。EKUBOたまたまタイムアウト。逆サイドへ大きくパスを振り、ディフェンスを揺さぶろうとするが、シュートにつなげることができない。終盤、EKUBOは#5の得点で食い下がるが、23-18金生勝利で終了。

担当者: 三好 尚史(愛媛県ミニバス連盟)

愛媛県バスケットボール大会

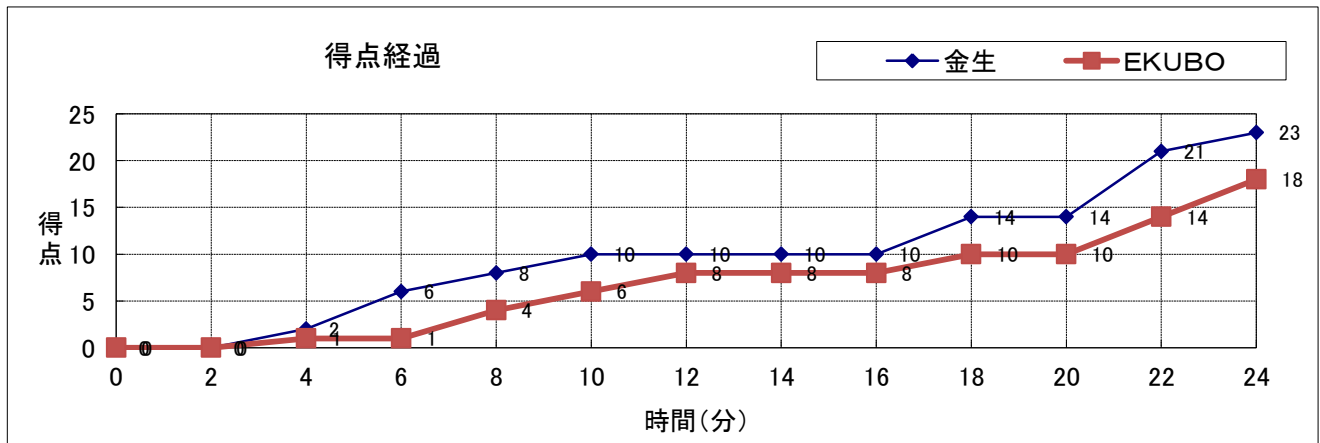

大会名称: **愛媛県
スポーツレクリエーション祭2014大会**

開催場所: **松山市総合コミュニティーセンター体育館 Mコート**

試合区分: **No. 2 男子 決勝**

期 日: **2014(H26)年11月2日(日)**

主審: **大尾 浩二**

開始時間: **10:10**

副審: **二宮 誠**

終了時間: **11:10**

<p>姫山</p> <p>(中予)</p>	<p>○ 43</p>	<p>7 - 4 10 - 7 7 - 7 19 - 12 - -</p>	<p>● 30</p>	<p>国分</p> <p>(東予)</p>
------------------------------	------------------------	---	------------------------	------------------------------

No.	S	選手名	PTS	3P	2P	FT	F
4	*	村上 耀都	1	0	0	1	0
5	*	玉井 和仁	0	0	0	0	0
6		一色 大和	6	0	2	2	2
7	*	金田 俊介	0	0	0	0	1
8	*	二宮 叶斗	25	0	11	3	1
9		武田 蓮	0	0	0	0	0
11		松田 涼太	6	0	3	0	1
12		上田 彪太郎	2	0	0	2	0
13		松田 大雅	3	0	1	1	0
14	*	堀内 朝陽	0	0	0	0	0
15		本田 涼雅	-	-	-	-	-
HC		美濃 欽也 / TEAM					-
		合計	43	0	17	9	5

No.	S	選手名	PTS	3P	2P	FT	F
4		松尾 河秋	-	-	-	-	-
5		高橋 幸文	0	0	0	0	0
6		近藤 玲夢	-	-	-	-	-
7		野村建太郎	3	0	1	1	2
8		阿波井来勝	13	0	5	3	0
9	*	加藤 健	10	0	5	0	3
10	*	鳥生 光己	4	0	2	0	0
11	*	深田 俊介	0	0	0	0	1
12		藤吉 祐文	0	0	0	0	2
13	*	玉井 莉玖	0	0	0	0	0
14		福井 蒼人	0	0	0	0	0
15	*	三谷 冴栄	0	0	0	0	0
16		西坂 翼	-	-	-	-	-
17		阿波井智寛	-	-	-	-	-
18		野村 颯万	-	-	-	-	-
HC		松尾 政明 / TEAM					-
		合計	30	0	13	4	8

S: スターター

PTS: ポイント

3P: 3ポイントシュート

2P: 2ポイントシュート

FT: フリースロー

F: ファール

第1シードの国分と第3シードの姫山の対戦。

1Q 姫山マンツーマン、国分ゾーンディフェンスで開始。国分は体格の良い#9を核に攻撃を組み立てる。一方姫山は、中心選手の#8にパスを集め得点につなげる。姫山が7-4とリードして終了。

2Q 国分は#8がゴール下での頑張りを見せ、外角からのシュートも決まり始める。ここで、姫山はタイムアウト。その後、国分は姫山のプレスディフェンスをかわし、速攻から2点差にせまる。しかし姫山は、#13のゴール下でのバスケットカウントもあり、17-11とリードを広げて、2Q終了。

3Q 姫山は#6と#8のハイロープレーで攻めるが、シュートを決めることが出来ない。国分は流れるようなカットインプレーを見せ、15-17と再び2点差になり、緊迫した雰囲気が高まる。しかし、エースの#4が怪我で欠場している国分に対し、意地を見せる姫山は元気のあるプレーを見せ、24-18と差を戻し、終了。

4Q オールコートでディフェンスをしかけてきた国分に対し、姫山はゾーンディフェンスで対抗する。普段とは違い小柄なメンバーで戦う国分は外から攻める。一方姫山はゴール下から#6と#8で果敢に攻める。国分は#9が頑張りを見せるが、姫山の怒涛の攻撃を止める事ができない。最終的に43-30、姫山の初優勝で終了。国分は欠場者の影響もあり、苦しい戦いとなったが、次の大会での奮起を期待したい。

担当者: 平岡 正志(愛媛県ミニバス連盟)

愛媛県バスケットボール大会

